

Care and Cleaning

To clean, wipe fixture with a soft cloth. Clean glass with a mild soap. Do not use abrasive materials such as scouring pads or powders, steel wool or abrasive paper.

Entretien et Nettoyage

Nettoyer le luminaire en l'essuyant avec un chiffon doux. Utiliser un savon doux pour le verre. Ne pas utiliser de matières ou substances abrasives telles que tampons ou poudres à récurer, paille de fer ou papier de verre.

Warranty

Sea Gull Lighting fixtures and components, when properly installed and under normal conditions of use, are warranted to be free from defects in materials and workmanship for one year from date of sale. ENERGY STAR® labeled products are warranted for two years. Sea Gull Lighting at its sole option will repair or replace, F.O.B. Factory, freight prepaid, any Sea Gull Lighting product defective in materials or workmanship. Such replacement is the exclusive remedy against Sea Gull Lighting should any of the products delivered prove defective. Invoices for labor charges and/or charge backs for labor will be denied unless prior written approval is given.

Any modification to a Sea Gull Lighting product not made at the factory will void the UL or ETL listing as well as the Sea Gull Lighting warranty policy.

To register your fixture, please visit our website: SeaGullLighting.com

Garantie

A la condition d'un montage et d'une utilisation dans les normes, les Luminaires et pièces Sea Gull Lighting sont garantis sans défauts des matériaux et dans leur fabrication pour une durée d'un an à compter de la date d'achat. Les produits labellisés ENERGY STAR® sont garantis pour deux ans. A sa seule discrétion, Sea Gull Lighting réparera ou remplacera tout produit Sea Gull Lighting défectueux dans ses matériaux ou dans sa fabrication, F.O.B. Usine fret payé d'avant. Un remplacement selon ces conditions est l'unique recours à l'encontre de Sea Gull Lighting dans le cas où les produits livrés se révèlent défectueux. Toute facture concernant des frais de main d'oeuvre et/ou toute demande de remboursement de main d'oeuvre sera rejetée à moins qu'un accord écrit ait été consenti au préalable.

Toute modification non effectuée par l'usine d'un produit Sea Gull Lighting conduira à l'annulation des enregistrements UL ou ETL ainsi que du contrat de garantie Sea Gull Lighting.

Pour enregistrer votre luminaire, veuillez consulter notre site web : SeaGullLighting.com



Customer Care Center
800-347-5483

SeaGullLighting.com



To register your fixture, please visit our website:
SeaGullLighting.com

HC-1055FS 060211

Please record for future reference:

Item Number

Date Purchased



NEED HELP?
¿NECESITA AYUDA?
AVEZ-VOUS BESOIN D'AIDE?



Please do not return this product to the store.

Por favor no devuelva este producto a la tienda.
Prière de ne pas retourner ce produit au magasin.

If you need installation assistance, replacement parts, or have questions regarding our warranty, please call our customer care center:

Si necesita asistencia en la instalación, piezas de repuesto, o tiene preguntas acerca de nuestra garantía, por favor llame a nuestro centro de servicio al cliente:

Si vous avez besoin de pièces de rechange, d'aide pur l'installation ou si vous avez des questions concernant notre garantie, veuillez appeler nos conseillers en produits au :

1-800-347-5483

- A. Mounting Bar
Barre De Montage
Barra de Montaje
 - B. Nut
Ecrou
Tuerca
 - C. Nipple
Téton
Boquilla
 - D. Screw Collar
Plot de Vis
Anillo Roscado
 - E. Ground Wire
Fil de Terre
Cable de Suministro de Tierra
 - F. Screw Collar Ring
Anneau du Plot de Vis
Anillo Roscado Con Argolla
 - G. Canopy
Verrière
Cubierta
 - H. Fixture Loop
Boucle du Luminaire
Bucle del Accesorio
 - I. Decorative Base
Socle Décoratif
Base Decorativa
 - J. Chain
Chaîne
Cadena
 - K. Glass
Verre
Vidrio
 - L. Top Diffusers
Diffuseur de la Partie Supérieure
Difusor Superior
 - M. Top Retaining Screws
Vis de Retenue de la Partie Supérieure
Tornillos de Retención Superior
 - N. Washer and Hexnut
Rondelle et l'écrou Hexagonal
Arandela de Seguridad y Tuerca
 - O. Decorative Cup
Coupe Décorative
Cubierta Decorativa
 - O. Finial
Fluoron
Pantalla
- Outlet Box*
*Boîte de Prise de Courant**
Caja de Salida*
- Wire Connectors*
*Connecteurs Câble**
Conectores de Cable*
- #8-32UNCx5/8" Outlet Box Screws*
*Vis Boîte de Prise de Courant**
Tornillos de la Caja de Salida*

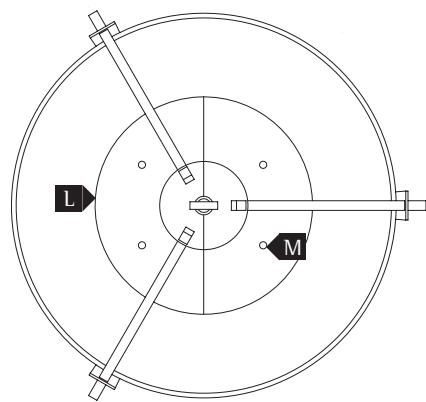
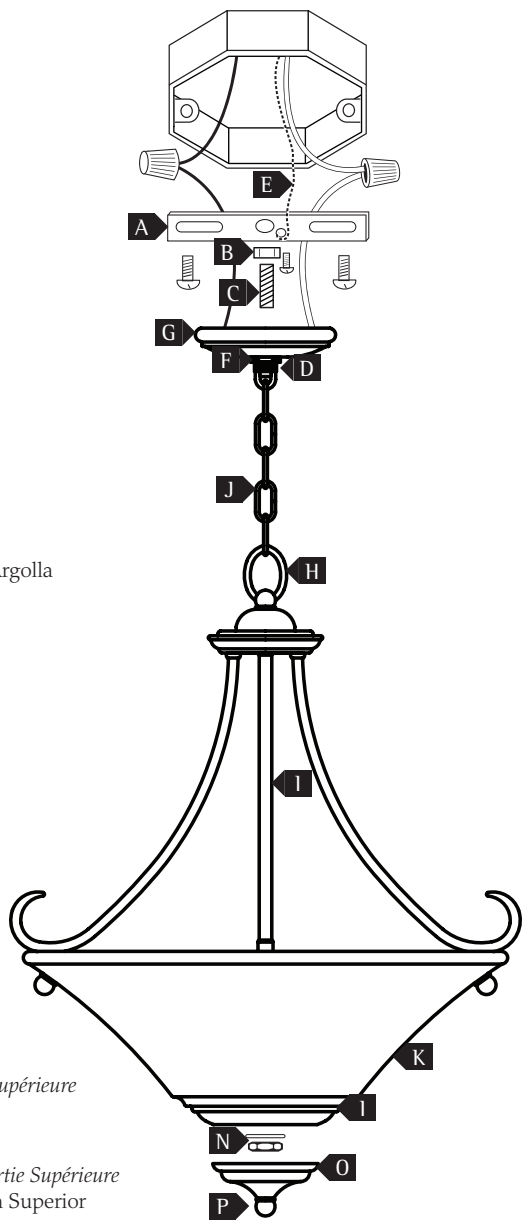

*not included
non fourni
no incluido

Helpful Tools / Outils Utiles / Herramientas Útiles



IMPORTANT SAFETY INSTRUCTIONS

- Be sure the electricity to the system you are working on is turned off; either the fuse removed or the circuit breaker set at off.
- Use of other manufacturers components will void warranty, listing and create a potential safety hazard.
- If you are unclear as to how to proceed, contact a qualified electrician.
- You don't need special tools to install this fixture.
- Be sure to follow the steps in the order given.
- Under no circumstances should a fixture be hung on house electrical wires, nor should a swag type fixture be installed on a ceiling which contains a radiant type heating system.
- Read instructions carefully.

SAVE THESE INSTRUCTIONS

Before You Begin

Carefully remove the fixture from the carton and check that all parts are included, as shown in figure 1. Be careful not to misplace any of the screws or parts which are needed to install this fixture.

Installation

Important: do not attach fixture directly to outlet box.

1. Gently maintain tension on fixture wires and thread fixture loop (H) to top assembly.
2. Secure mounting bar (A) to outlet box with #8-32UNCx5/8" outlet box screws (not supplied). Thread nut (B) on nipple (C) so that 5 threads are exposed above nut (B). Thread nipple (C) into mounting bar (A) and secure with nut (B). Thread screw collar (D) to nipple (C).
3. Using 2 pairs of pliers or chain breaks, open one link of chain (J) and connect it to the fixture loop (H) at the top of the fixture. Chain should be opened outward, do not twist.
4. Slide the screw collar ring (F) and canopy (G), in that order, over chain (J). Open one link on the other end of the chain (J) and attach it to the screw collar (D) which has been mounted to the ceiling nipple (C). **Be sure to close all chain links completely.**
5. A. Use a listed wire connector to connect the fixture hot wire (black wire, or round and smooth tracer) to the supply hot wire.
B. Use a listed wire connector to connect the fixture common wire (white wire, or square and rigid) to the supply common wire.
C. Gently try to remove the wires from the connector. If you can remove the wires, carefully re-do the wiring connection.
6. **Grounding Instructions:** Connect the supply ground wire, fixture ground wire, and mounting bar ground wire (pre attached) using the supplied wiring connector. Gently try to remove the wires from the connector. If you can remove the wires, carefully re-do the wiring connection.

Final Assembly

Make sure no bare wires can be seen outside wire connectors.

1. After wires are connected, tuck them carefully inside outlet box and then raise the canopy (G) against ceiling and thread the screw collar ring (F) to the screw collar (D) to secure.
2. Place washers over threaded holes of top diffuser mounting area. Place top diffusers (L) onto washers and secure by threading top diffuser retaining screws (M) through top diffusers (L), washers, and threaded holes of top diffuser mounting area.
3. Install lamps (not included).
4. Raise glass (K) and decorative base (I) to fixture so threaded nipple from the base of the socket protrudes. Thread the rubber washer and hex nut (N) to the threaded nipple so the glass (K) and decorative base (I) are fastened securely.
5. Place decorative cup (O) to the decorative base (I) and thread the finial (P) to complete the installation.

CONSIGNES DE SÉCURITÉ IMPORTANTES

- S'assurer que le courant du réseau électrique sur lequel vous travaillez est coupé ; retirer le fusible ou couper le disjoncteur.
- L'utilisation de pièces d'autres fabricants entraînera l'annulation de la garantie, de l'enregistrement et vous exposera à un risque potentiel.
- Si la marche à suivre vous semble confuse, veuillez contacter un électricien qualifié.
- Vous n'avez pas besoin d'outils spécifiques pour monter cette lampe.
- Assurez-vous de bien respecter l'ordre des étapes à suivre.
- En aucun cas un luminaire doit être relié au câble du courant domestique, ou une lampe à feston reliée à un plafond dans lequel un système de chauffage par rayonnement est installé.
- Veuillez lire les instructions attentivement.

VEUILLEZ CONSERVER CES INSTRUCTIONS

Assemblage

Sortez l'appareil de la boîte avec précaution et assurez-vous que toutes les pièces indiquées aux Figure 1 sont incluses. Veillez à ne pas perdre des vis ou des pièces qui sont nécessaires à l'installation de l'appareil d'éclairage.

Montage

Important: ne pas relier le luminaire directement à la boîte de prise de courant.

1. Tirer délicatement sur les câbles de l'appareil afin de générer la tension et visser la boucle du luminaire (H) à l'assemblage de la partie supérieure.
2. Fixer la barre de suspension (A) à la boîte de prise de courant à l'aide des vis pour la boîte de prise de courant #8-32UNCx5/8" (non fournies). Visser la tige filetée (C) à la barre de suspension (A) jusqu'à ce que cinq filetages soient apparents et fixer à l'aide de l'écrou (B). Visser le plot de vis (D) à la tige filetée (C).
3. A l'aide de 2 paires de pinces ou de tenailles, ouvrir un maillon de la chaîne (J) et le relier à l'anneau de suspension du luminaire (H) au sommet du luminaire. S'assurer d'ouvrir le maillon de la chaîne vers l'extérieur. Ne pas tourner.

INSTRUCCIONES IMPORTANTES DE SEGURIDAD

- Asegúrese de que la carga eléctrica al sistema con el que esté trabajando esté apagada; ya sea que quite el fusible o que el disyuntor esté apagado.
- El uso de componentes que no sean del fabricante anularán la garantía, clasificación y pueden crear un posible peligro de seguridad.
- Si no tiene bien claro como proseguir, póngase en contacto con un electricista cualificado.
- No se requieren herramientas especiales para instalar este accesorio.
- Asegúrese de seguir todos los pasos en el orden indicado.
- Bajo ninguna circunstancia se debe colgar un accesorio en los cables eléctricos de una casa, al igual que no se debe instalar un accesorio tipo colgante que contiene un sistema de calefacción de tipo radiante.
- Lea las instrucciones cuidadosamente.

GUARDE ESTAS INSTRUCCIONES

Antes de Comenzar

Cuidadosamente quite el accesorio de su empaque y revise que todas las partes estén incluidas, como se demuestra en la figura 1. Tenga cuidado de no perder ninguno de los tornillos o partes que son necesarias para instalar este accesorio.

Instalación

Importante: no fije el accesorio directamente a la caja de salida usando una barra de montaje.

1. Ligeramente mantenga la tensión en los cables del accesorio y enrosque el bucle del accesorio (H) al ensamblaje superior.
2. Fije la barra de montaje (A) a la caja de salida con los tornillos de la caja de salida #8-32UNCx5/8" (no incluidos). Enrosque la tuerca (B) en la boquilla (C) para que cinco de las roscas se puedan ver encima de la tuerca (B). Enrosque la boquilla (C) a la barra de montaje (A) y fije con una tuerca. Enrosque el anillo roscado (D) a la boquilla (C).
3. Usando dos pares de alicates o interruptores de cadena, abra un eslabón de la cadena (J) y conéctela al bucle del accesorio (H) en la parte superior del accesorio. La cadena debe estar abierta hacia el exterior, no tuerza.
4. Deslice el anillo roscado con argolla (G) y la cubierta (H), en ese

4. Glisser l'anneau du plot à vis (F) et couvercle (G), dans cet ordre, sur la chaîne (J). Ouvrir un maillon à l'autre extrémité de la chaîne (J) et le fixer au plot de vis (D) fixé à la tige filetée (C). **S'assurer de bien fermer les maillons de la chaîne.**
5. A. Utiliser un connecteur à torsader listé pour relier le câble sous tension du luminaire (câble noir, ou rond et mou) au câble d'alimentation sous tension.
B. Utiliser un connecteur à torsader listé pour relier le câble hors tension du luminaire (câble blanc, ou carré et rigide) au câble d'alimentation hors tension.
C. Essayer délicatement de retirer les câbles des connecteurs. Si vous parvenez à retirer les câbles, recommencer la connexion des câbles avec précaution.
6. **Consignes de Mise à Terre :** relier le fil d'alimentation de terre, le fil de terre du luminaire, et le fil de terre de la barre de montage (pré attaché) à l'aide du connecteur fourni. Essayer délicatement de retirer les câbles des connecteurs. Si vous parvenez à retirer les câbles, recommencer la connexion des câbles avec précaution.

Assemblage Final

S'assurer qu'aucun fil dénudé ne dépasse des connecteurs.

1. Une fois les câbles reliés, les placer soigneusement à l'intérieur de la boîte de prise de courant. Rapprocher le couvercle (G) du plafond et visser l'anneau du plot de vis (F) au plot de vis (D).
2. Placer l'anneau du diffuseur (N) et le diffuseur (K) sur les bras. Placer les rondelles sur les trous filetés de la surface de montage du diffuseur supérieur. Placer les diffuseurs supérieurs (L) sur les rondelles, passer les vis de retenue pour diffuseur supérieur (M) dans les diffuseurs supérieurs (L), les rondelles, et les trous filetés de la surface de montage du diffuseur supérieur, et visser pour fixer.
3. Monter les lampes (non fournies).
4. Rapprocher le verre (K) et le socle décoratif (I) au luminaire de sorte que la tige filetée dépasse du socle de la douille. Visser la rondelle et l'écrou hexagonal (N) à la tige filetée de sorte que le verre (K) et le socle décoratif (I) soient bien attachés.
5. Placer la coupe décorative (O) sur le socle décoratif (I) et visser le faîteau (P) pour terminer le montage.

- orden, sobre la cadena (J). Abra un eslabón al otro lado de la cadena (J) y fíjelo al anillo roscado (E) el cual ha sido montado a la boquilla (C). **Asegúrese de cerrar completamente todos los eslabones de la cadena.**
5. A. Use un conector de cable clasificado para conectar el cable vivo (cable negro o cable redondeado y lizo) del accesorio al cable de suministro vivo.
B. Use un conector de cable para conectar el cable común (cable blanco o cuadrado y rígido) del accesorio al cable de suministro común.
C. Cuidadosamente trate de quitar los cables del conector. Si puede quitar los cables, cuidadosamente vuelva a hacer la conexión de los cables.
 6. **Instrucciones para conectar a tierra:** Conecte el cable de tierra de la fuente de energía, el cable de tierra del accesorio y el cable de tierra de la placa de montaje (pre fijada) usando el conector de cables proporcionado. Cuidadosamente trate de quitar los cables del conector. Si puede quitar los cables, cuidadosamente vuelva a conectar la conexión de cables.

Ensamblaje Final

Asegúrese de que ningún cable sin protección se pueda ver fuera de los conectores de cable.

1. Después de que los cables estén conectados, métalos cuidadosamente adentro de la caja de salida. Suba la cubierta (G) hacia el techo y enrosque del anillo roscado con argolla (F) al roscado con argolla (D) para asegurar.
2. Ponga las arandelas sobre los agujeros en la parte superior del área de montaje del difusor. Ponga los difusores (L) sobre las arandelas y fije enroscando los tornillos de retención superiores del difusor (M) por los difusores superiores (L), las arandelas, y los agujeros enroscados del área superior de montaje del difusor.
3. Instale la lámpara (no incluidos).
4. Levante el vidrio (K) y la base decorativa (I) al accesorio para que la boquilla enroscada de la base del casquillo sobresalga. Enrosque la arandela de hule y la tuerca hexagonal (N) a la boquilla enroscada para que el vidrio (K) y la base decorativa (I) estén fijamente asegurados.
5. Place coupe décorative (O) à la base décoratif (I) et visser le fleuron (P) pour terminer l'installation.